

ZHZ
INDÚSTRIA

35
ANOS

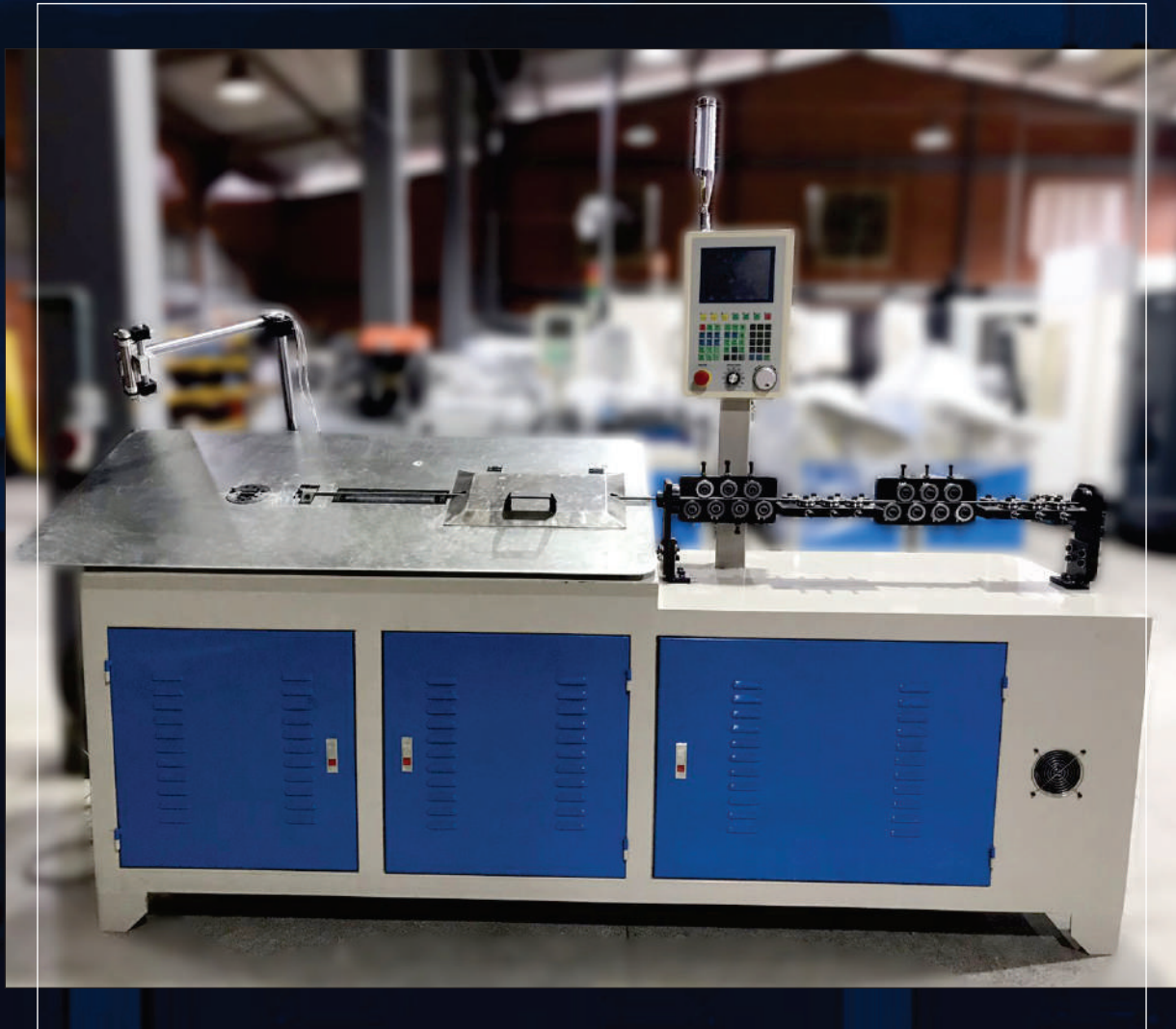

MÁQUINA CNC
WB - 2D 408 🇹🇼

Tecnologia e alto desempenho operacional são alguns dos pilares que garantem o diferencial da ZHZ. Se você deseja o suporte de uma empresa que trabalha para melhorar a cada dia a eficiência do seu negócio, nós estamos à disposição para atendê-lo. Juntos, podemos formar uma grande parceria.

MÁQUINA DE DOBRAR ARAME CNC

MODELO WB - 2D 408



**SIMPLES
OPERAÇÃO**

**ALTA
PRODUTIVIDADE**

**100%
ELÉTRICA**

**GARANTIA DE
1 ANO EM PEÇAS**

VANTAGENS ZHZ



*Robustez e
confiabilidade*



*Melhoria
contínua*



*Atenção aos
detalhes*



*Máquina reconhecida
pelo mercado*



*+ de 25 anos
de experiência*



*Melhor custo x benefício
do mercado*



*Suporte técnico local
ou via telefone*



*Testes com peças do cliente
para comprovação da viabilidade*

DETALHES DA MÁQUINA



01 Ferramenta de dobra

04 Tela de trabalho

02 Cilindro auxiliar

05 Endireitador

03 Rolos de tracionamento

ITENS INCLUSOS NA MÁQUINA STANDARD	
QTD.	DESCRIÇÃO
01	Máquina CNC - Modelo WB - 2D 408 para dobrar arame (Figura 02)
01	Conjunto ferramental de dobra para uma bitola à escolha do cliente (tracionador, guia, faca de corte e ferramenta de dobra)
01	Desbobinador não motorizado para cavalete até 200kg.

ITENS OPCIONAIS	
DESCRIÇÃO	VALOR
Conjunto ferramental de dobra para nova bitola (tracionador, faca de corte e ferramenta de dobra)	CONSULTE O SETOR COMERCIAL
Ferramenta de dobra	
Transformador 440v/380v ou 220/380v	

*A máquina Standard está pronta para uso, com uma bitola de arame redondo.

CONHEÇA A MÁQUINA



ENDIREITADOR Ø 2 À Ø 8,0mm

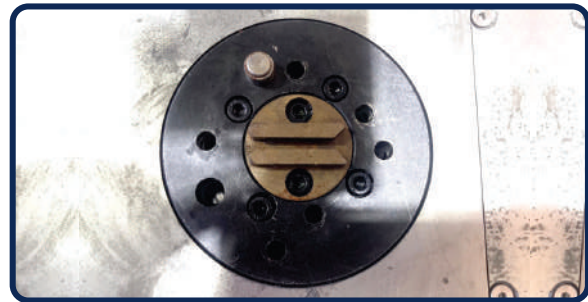

FERRAMENTA DE DOBRA

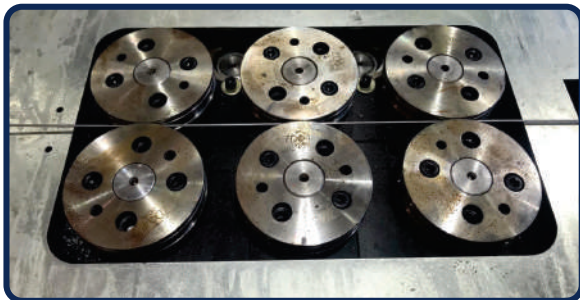

6 ROLOS DE TRACIONAMENTO



TELA HOME TOUCH SCREEN / CONTADOR DE PEÇA

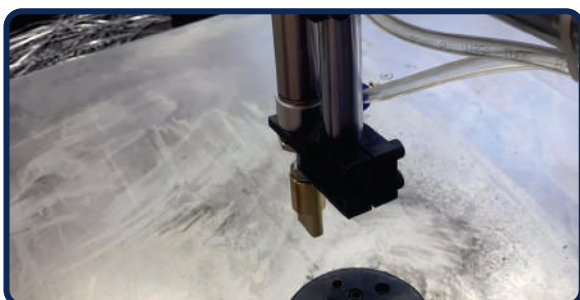

CILINDRO AUXILIAR

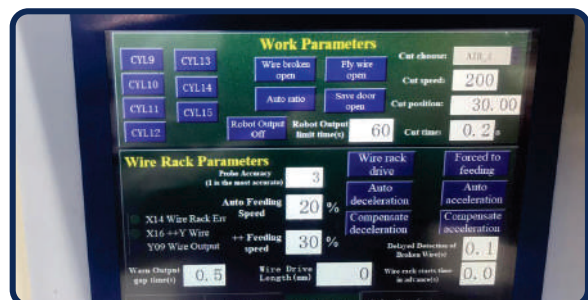

CONFIGURAÇÃO DE TRABALHO/ LIMITE DE 2.000 PROGRAMAS

LAYOUT STANDART

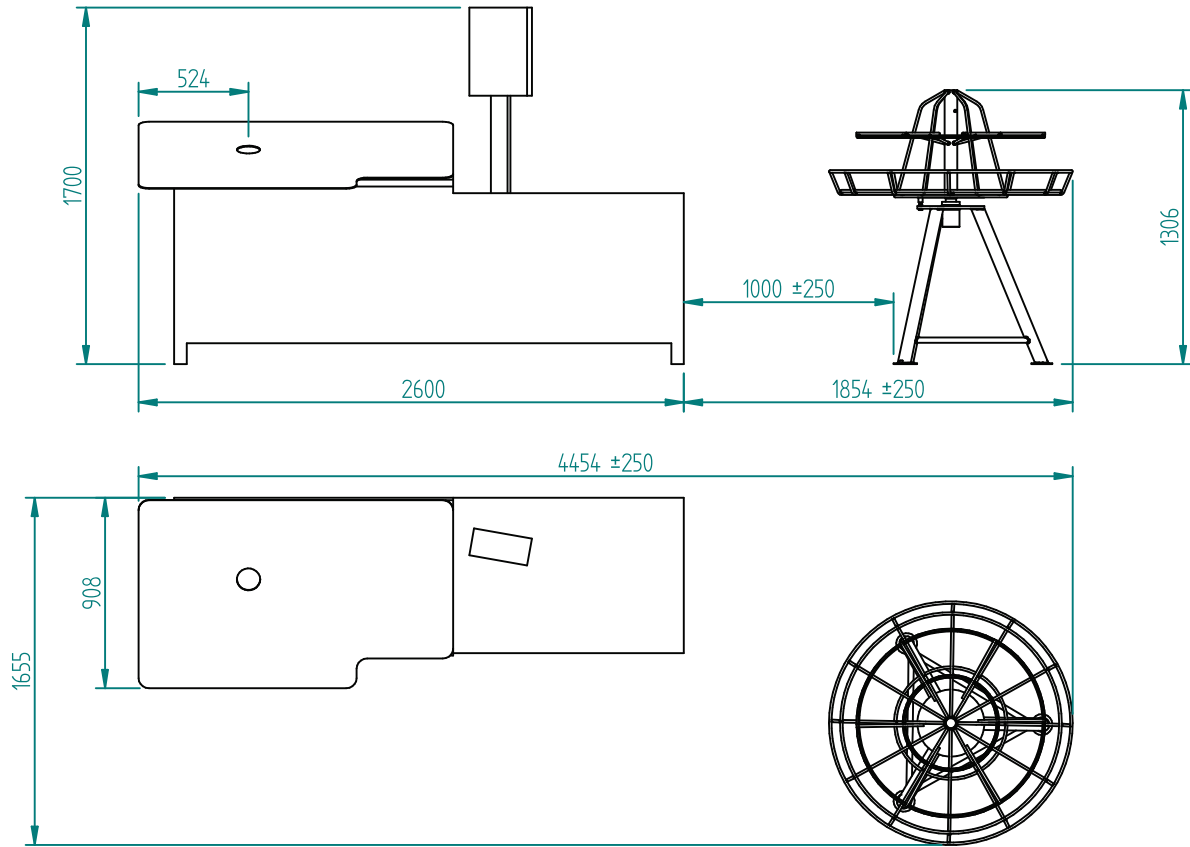

LAYOUT OPCIONAL

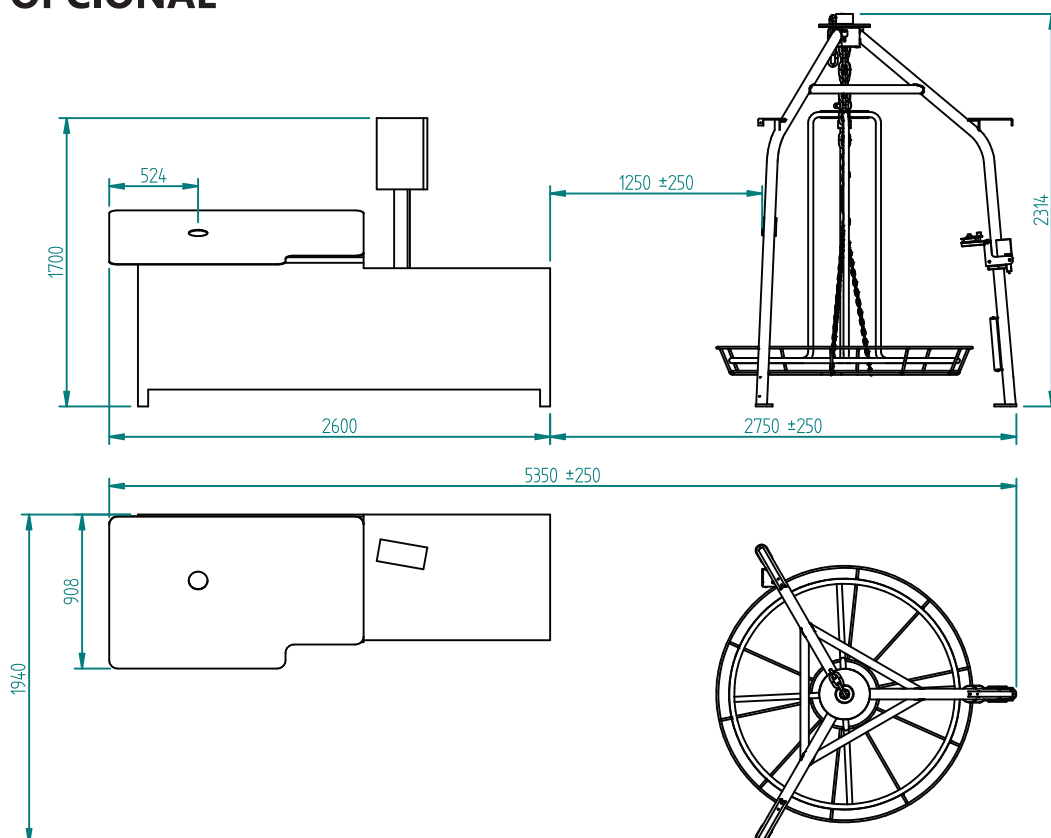

DADOS COMPLEMENTARES

CARACTERÍSTICAS TÉCNICAS	WB - 2D 408
Diâmetro do arame BTC	Ø 2,0 - Ø 8,0 BTC
Diâmetro do arame ATC	Ø 2,0 - Ø 6,0 ATC
Diâmetro máximo de corte do arame BTC	Ø 8,0 BTC
Diâmetro máximo de corte do arame ATC	Ø 7,0 ATC
Potência nominal	6,2 kW
Servo motor de dobra (Eixo 01)	2.3 kW
Servo motor da alimentação do arame (Eixo 02)	1.5 kW
Servo motor de corte (Eixo 03)	1.0 kW
Servo motor da altura da ferramenta (Eixo 04)	1.0 kW
Velocidade máxima de alimentação do arame	50 m/s
Precisão de dobra	+ - 0,3°
Precisão alimentação do arame	+ - 0,5mm/m
Tamanho da superfície de trabalho (mesa)	1500 x 1000 mm
Tensão de alimentação trifásica	380 V 50/60Hz
Dimensões totais	2800 x 950 x 1400mm
Peso	900 kg

DADOS COMPLEMENTARES

MARCA: ZHZ

MODELO: WB - 2D 408

CLASSIFICAÇÃO FISCAL: 84622100

VEJA COMO ESSA MÁQUINA FUNCIONA

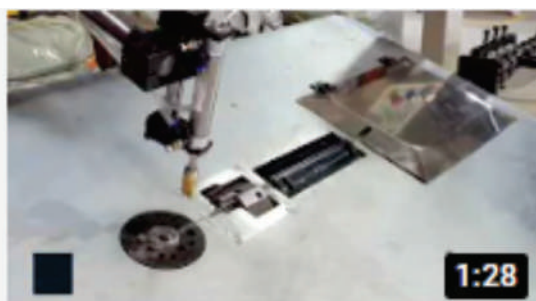

Maquina de Dobrar Arame
2D-Modelo WB-2D 408

ACESSE NOSSA PÁGINA NO YOUTUBE
INDÚSTRIA ZHZ
PARA ASSISTIR AO VÍDEO DA WB - 2D 408
OU CLIQUE AQUI

TIRE SUAS DÚVIDAS



SETOR COMERCIAL

comercial@zhz.ind.br | 47 3376-0314 ☎

TREINAMENTO E ASSISTÊNCIA TÉCNICA

suporte@zhz.ind.br | 47 99638-2250 ☎

SIGA NOSSAS REDES SOCIAIS

  /Indústria ZHZ