

ZHZ
INDÚSTRIA

35
ANOS



MÁQUINA CNC
MDA 12 -3D 🇧🇷

Tecnologia e alto desempenho operacional são alguns dos pilares que garantem o diferencial da ZHZ. Se você deseja o suporte de uma empresa que trabalha para melhorar a cada dia a eficiência do seu negócio, nós estamos à disposição para atendê-lo. Juntos, podemos formar uma grande parceria.

MÁQUINA DE DOBRAR ARAME CNC

MODELO MDA 12 - 3D

**COMANDO CNC****PC INDUSTRIAL****SERVOMOTORES
E SERVODRIVERS****KOLLMORGEN****UNIDADE
HIDRAULICA****HYDAC****AR
CONDICIONADO****NO PAINEL****GARANTIA****DE 1 ANO**

VANTAGENS ZHZ



Robustez e
confiabilidade



Melhoria
contínua



Atenção aos
detalhes



Máquina reconhecida
pelo mercado



+ de 25 anos
de experiência



Fabricação
Nacional



Melhor custo x benefício
do mercado



Suporte técnico local
ou via telefone



Testes com peças do cliente
para comprovação da viabilidade

MOVIMENTOS DA MÁQUINA

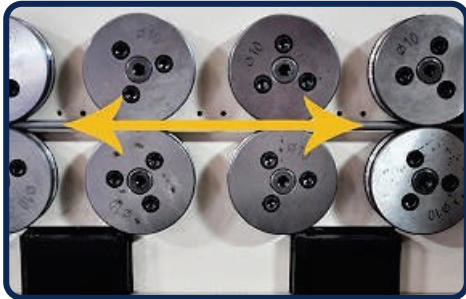

EIXO X (Tractionador)

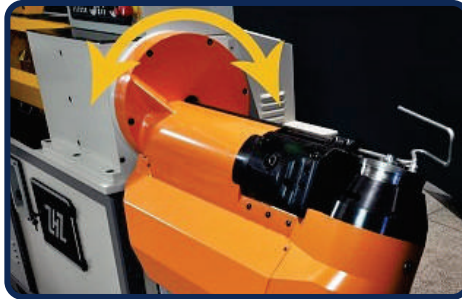

EIXO Y (Rotação 3D)



EIXO U (Eixo Central da Ferramenta)

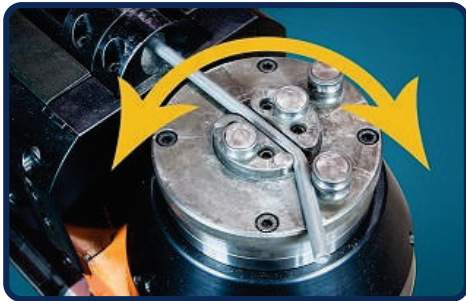

EIXO Z (Dobra)



EIXO W (Altura da Ferramenta)

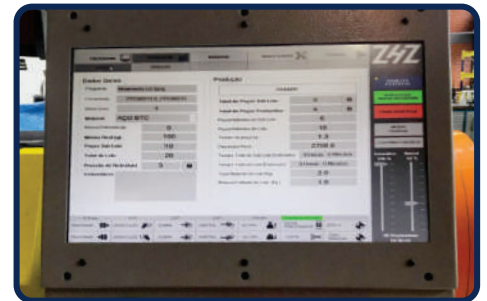

CNC

LAYOUT SUGERIDO (com proteção dianteira e traseira)

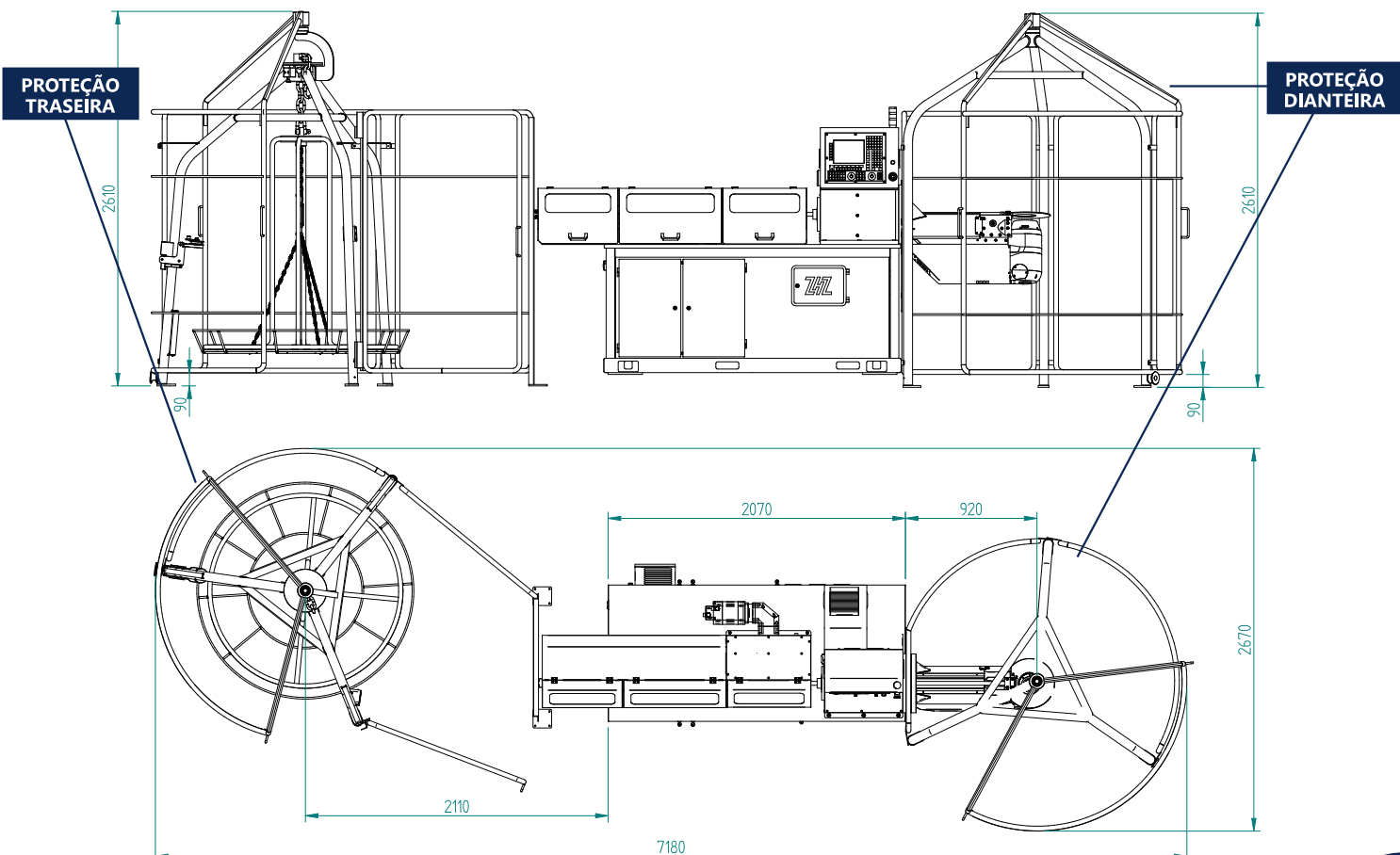

*Proteções vendidas separadamente da máquina standard (necessário para a NR12)

DETALHES DA MÁQUINA

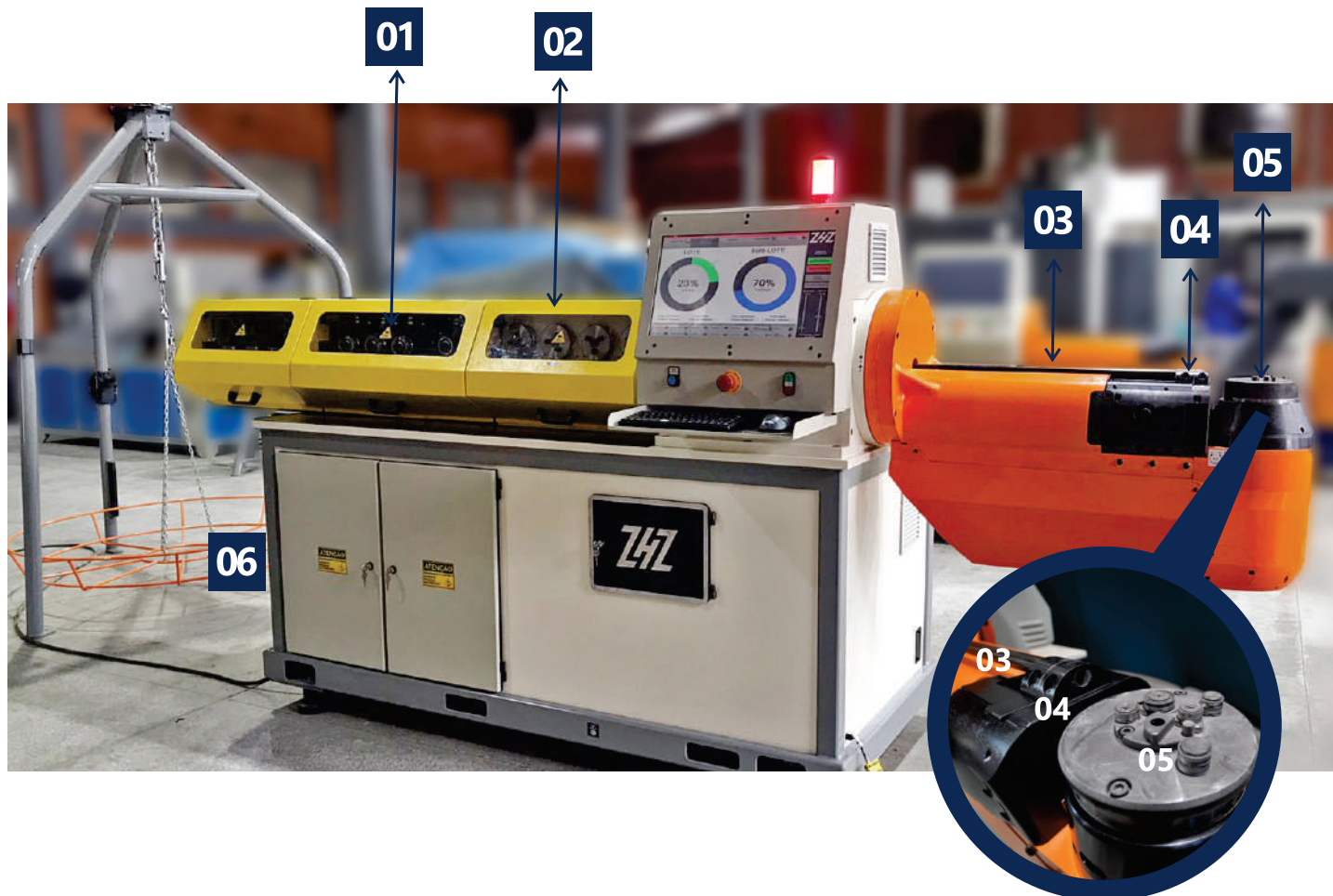

01 Endireitador

04 Faca de corte

02 Tracionador

05 Ferramenta de dobra

03 Tubo guia

06 Transformador

ITENS INCLUSOS NA MÁQUINA STANDARD	
QTD.	DESCRIÇÃO
01	Máquina CNC - Modelo MDA 12 - 3D para dobrar arame
01	Conjunto ferramental de dobra para uma bitola à escolha do cliente (tracionador, tubo guia, faca de corte e ferramenta de dobra)
01	Desbobinador não motorizado para Spider até 2 ton.

*A máquina Standard está pronta para uso, com uma bitola de arame redondo.

ITENS OPCIONAIS	
DESCRIÇÃO	VALOR
Conjunto ferramental de dobra para nova bitola (tracionador, faca de corte e ferramenta de dobra)	CONSULTE O SETOR COMERCIAL
Conjunto ferramental de dobra para arame retangular (endireitador, tracionador, tubo guia, faca de corte e ferramenta de dobra)	
Ferramenta de dobra	
Proteção dianteira/traseira para atender a Nr12	
Transformador 440v/380v ou 220/380v	

CONHEÇA A MÁQUINA



CARACTERÍSTICAS TÉCNICAS	MDA 12 - 3D
Especificação do diâmetro do arame de processamento	BTC: 8.0 - 12.0
Especificação do diâmetro do arame de processamento (Limitado a aço SAE 1070)	ATC: 8.0 - 10.0
Especificação da capacidade de dobra em piatina	3/16" x 5/8"
Velocidade máxima de alimentação do arame (Eixo X)	60m/min
Velocidade máxima do posicionamento do arame (Eixo Y)	240º/seg
Velocidade máxima da dobra do arame (Eixo Z)	840º/seg
Velocidade máxima do posicionamento da ferramenta interna (Eixo U)	540º/seg
Velocidade máxima do posicionamento da altura da ferramenta (Eixo W)	160mm/seg
Comando CNC - Programas que a memória suporta	+ de 1.000.000
Dimensões da máquina AxLxC / Peso	1,8x1,0x3,60 / 2.500 kg
Potência instalada	25 kVA
Tensão de entrada	380 V

DADOS COMPLEMENTARES

MARCA: ZHZ

MODELO: MDA 12 - 3D

CÓDIGO DE CADASTRO FINAME: 1606489

CLASSIFICAÇÃO FISCAL: 84622100

VEJA COMO ESSA MÁQUINA FUNCIONA



ACESSE NOSSA PÁGINA NO YOUTUBE
INDÚSTRIA ZHZ
PARA ASSISTIR AO VÍDEO DA MDA 12 - 3D
OU CLIQUE AQUI

TIRE SUAS DÚVIDAS

SETOR COMERCIAL

comercial@zhz.ind.br | 47 3376-0314 ☎

TREINAMENTO E ASSISTÊNCIA TÉCNICA

suporte@zhz.ind.br | 47 99638-2250 ☎

SIGA NOSSAS REDES SOCIAIS



/Indústria ZHZ